

ФАРКОП "LEADER" H103-A

Схема сборки

Поз.	НАИМЕНОВАНИЕ	К-во
1	Балка ТСУ	1
2	Кронштейн левый	1
3	Кронштейн правый	1
4	Прокладка	2
5	Накладка левая	1
6	Накладка правая	1
7	Шайба точеная	2
8	Прокладка шара	2
9	Подрозетник тип А	1
10	Шар SH19A	1
11	Болт М8х30	6
12	Болт М10х35	4
13	Болт М12х40	4
14	Болт М12х90	3
15	Гайка М12(с.контр.)	5
16	Гровер d 8	6
17	Гровер d 10	4
18	Гровер d 12	2
19	Шайба d 8 (увеличенная)	6
20	Шайба d 10	4
21	Шайба d 12	9

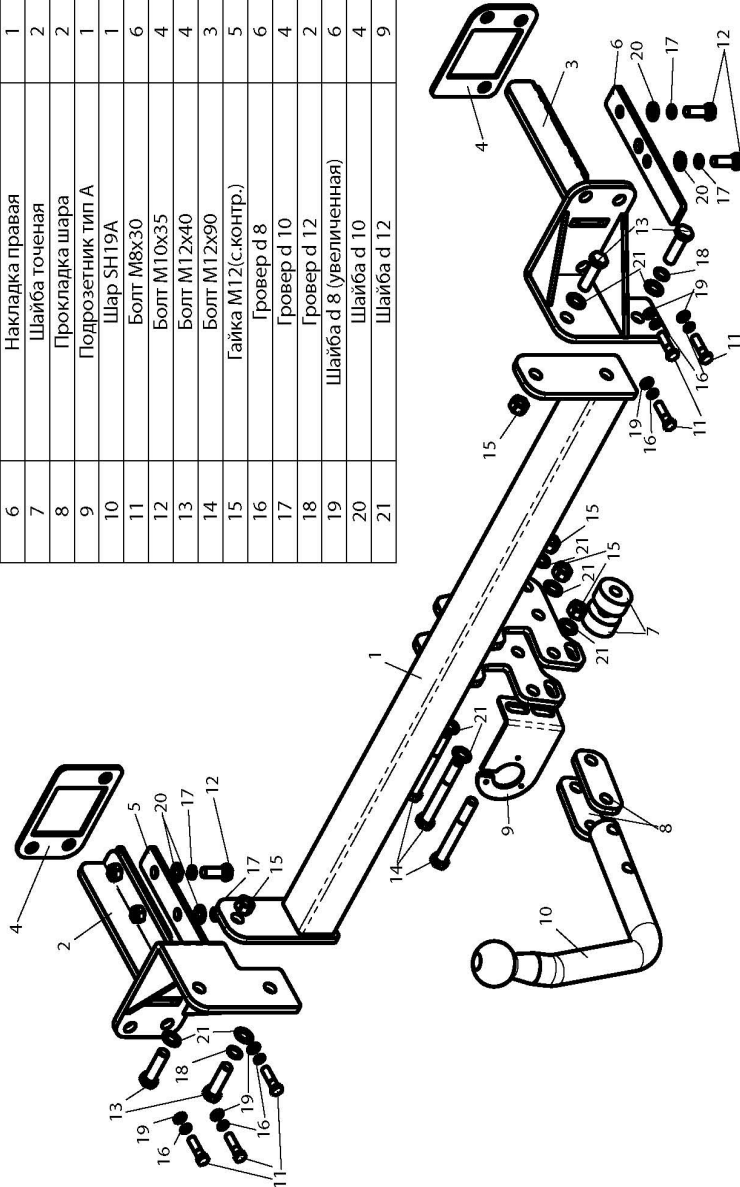

(H103-A)

HONDA CIVIC (седан) 2006 - ... г.в.

Артикул	D(кН)	S(кг)	T(кг)	C(кг)
H103-A	6,8	75	1675	1200

D = g*TC/T+C (горизонтальная сила, действующая между тягачом и прицепом)
 S — статическая вертикальная нагрузка на шар ТСУ
 T — технически допустимая масса тягача

C — масса, передаваемая на грунт осью или осями прицепа с центрально расположенной осью, когда он сцеплен с тягачом и загружен до технически допустимой максимальной массы

Тягово-сцепное устройство (H103-A) для HONDA CIVIC предназначено для сцепки легкового автомобиля с буксируемым прицепом полной массой до 1200 кг, скорость автопоезда не должна превышать 80 км/час.

Технические характеристики ТСУ соответствуют ГОСТ Р 41.55-2005 (Правила ЕЭК ООН №55) «Едиобразные предписания, касающиеся механических сцепных устройств. Состав транспортных средств».

Изготовитель постоянно совершенствует ТСУ, поэтому некоторые конструктивные изменения могут быть не отражены в настоящем издании.

1. ТЕХНИЧЕСКИЕ ДАННЫЕ

Тип соединения: шаровой Диаметр сцепного шара: 50 мм Масса комплекта ТСУ: 18,7 кг

2. КОМПЛЕКТ ПОСТАВКИ

ТСУ (H103-A) для HONDA CIVIC..... 1 шт. Пакет электропроводки 1 шт.
 Пакет комплектующих..... 1 шт. Ручководство по эксплуатации..... 1 шт.

3. МОНТАЖ ТСУ

Установка ТСУ должна осуществляться только в сервисных центрах, имеющих лицензию на данный вид работ. Перед установкой ТСУ внимательно ознакомьтесь с настоящей инструкцией. Предварительно очистите резьбовые соединения от краски (при необходимости).

Внимание : все болтовые соединения , при установке , изначально не затягивать !

- Перед тем, как произвести монтаж ТСУ, автомобиль необходимо установить на смотровой яме, отсоединить аккумуляторную батарею, затормозить автомобиль стояночным тормозом, под колеса положить упоры.
- Работу по монтажу должны производить два человека, соблюдая меры предосторожности.
- Перед тем, как произвести монтаж ТСУ необходимо снять задний бампер .
- Установить кронштейны ТСУ (2,3) в лонжероны автомобиля и закрепить болтами М8х30 (11) в штатные места с торца лонжеронов предварительно установив прокладки (4).
- Установить с нижней стороны лонжерона пластины усиления (5,6) и закрепить болтами М10х35 (12).
- Закрепить поперечную балку ТСУ (1) к кронштейнам (2,3) , используя болты М12х40 (13).
- Установить на место бампер автомобиля, предварительно сделав вырез по шаблону.
- Болтом М12х90 (14) закрепить поперечную балку (1) к буксировочной проушине , используя шайбы D=40, L=18 (7).
- Установить на ТСУ съемный шар (10) и штепсельный разъем (ШР).
- Подсоединить жгут проводов от ШРа к электропроводке автомобиля **согласно рис 1**.
- Подсоединить аккумуляторную батарею и проверить действие сигналов.

Рис. 1 (схема подключения электропроводки):

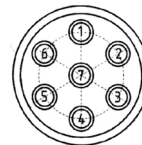

Контакт	1(L/1)	2(5/4/2G)	3(31/3)	4(R/4)	5(58R/5)	6(54/6)	7(58L/7)
Цвет провода на ТСУ	Желтый	Белый	Черный	Зеленый	Оранжевый	Красный	Синий
Назначение	Левый поворот	Задний противотуманный	Масса	Правый поворот	Освещение номера	Стоп-сигнал	Габарит