

INSTRUKCJA MONTAŻU I EKSPLOATACJI ZACZEPU KULOWEGO DO SAMOCHODU: Honda Civic 5D

(2012 -)

Nr kat. H-042

PRZEZNACZENIE

Zaczepek kulowy **H-042** jest przeznaczony do holowania przyczepy. Zaczepek ten posiada aktualne Świadectwo Homologacji uprawniające do oznaczenia wyrobu znakiem homologacji **E20**.

WARUNKI MONTAŻU

Zaczepek kulowy **H-042** może być używany i eksploatowany w samochodzie o właściwym stanie technicznym elementów nadwozia. Zaczepek musi być zamontowany i eksploatowany w samochodzie zgodnie z niniejszą instrukcją.

Wszystkie śruby i nakrętki występujące w zaczepek kulowym muszą być dokręcone odpowiednim momentem obrotowym (M_0) o wartościach podanych w poniższej tabeli (dla śrub w klasie 8.8):

M8 - 25 (Nm)	M12 - 85 (Nm)
M10 - 50 (Nm)	M16 - 200 (Nm)

WARUNKI EKSPLOATACJI

Zaczepek kulowy **H-042** posiada tabliczkę znamionową określającą prawidłowe i bezpieczne obciążenie zaczepek, tj.:

Typ: **H-042**
A50-X
E20 **55R-01 3327**
D = 8,4 kN
S = 75 kg
R = 1500 kg

Numer katalogowy zaczepek kulowego
Klasa zaczepek kulowego (urządzenia sprzęgającego)
Nr świadectwa Homologacji zaczepek kulowego
Teoretyczna siła odniesienia działająca na zaczepek kulowy
Max. dopuszczalne obciążenie pionowe kuli zaczepek
Max. dopuszczalne obciążenie holowanej przyczepy

Siłę D wylicza się ze wzoru:

$$D = g \times \frac{T \times R}{T + R} \text{ kN}$$

T-technicznie dopuszczalna maksymalna masa, w tonach, pojazdu ciągnącego (także ciągników holujących) łącznie, jeśli występuje, z obciążeniem pionowym przyczepy z osią centralną.

R-technicznie dopuszczalna maksymalna masa, w tonach, przyczepy samochodowej z dyszlem ruchomym w płaszczyźnie pionowej lub naczepek.

g- przyspieszenie ziemskie (przyjmowane jako $9,81 \text{ m/s}^2$)

Podczas eksploatacji poszczególne elementy zaczepek kulowego powinny być utrzymane w należywym stanie technicznym i zabezpieczone przed działaniem korozji. W czasie holowania przyczepy musi być złączona dodatkowym elastycznym złączem o odpowiedniej wytrzymałości (linka, łańcuch). W czasie eksploatacji zaczepek kulowego należy okresowo sprawdzać połączenia śrubowe, a w przypadku poluzowania nakrętek należy je dokręcić.

MONTAŻ

Zaczepek kulowy **H-042** składa się z następujących elementów:

- | | | | |
|-------------------------------------|----------|-------------------------------|-----------|
| 1. Korpus | - 1 szt. | 9. Śruba M8x35 (PN/M-82105) | - 6 szt. |
| 2. Kula | - 1 szt. | 10. Śruba M12x40 (PN/M-82105) | - 8 szt. |
| 3. Kątownik prawy | - 1 szt. | 11. Śruba M12x65 (PN/M-82101) | - 3 szt. |
| 4. Kątownik lewy | - 1 szt. | 12. Podkładka sprężysta Ø8,2 | - 6 szt. |
| 5. Podkładka dystansowa | - 2 szt. | 13. Podkładka sprężysta Ø12,2 | - 11 szt. |
| 6. Uchwyt gniazda elektrycznego | - 1 szt. | 14. Podkładka okrągła Ø13,0 | - 7 szt. |
| 7. Podkładka specjalna Ø24/Ø8,5x2,5 | - 6 szt. | 15. Nakrętka M12 | - 5 szt. |
| 8. Podkładka specjalna Ø40/Ø12,5x3 | - 4 szt. | | |

W celu zamontowania zaczepek kulowego należy przestrzegać poniższego opisu:

1. Montaż zaczepek wymaga demontażu i podcinania zderzaka tylnego samochodu.
2. Zdemontować zderzak tylny wraz z dolną osłoną następnie zdemontować wzmocnienie zderzaka (wzmocnienie nie będzie ponownie wykorzystane).
3. Wsunąć kątowniki (3 i 4) do podłużnic i skrócić lekko śrubami M12x40 (10) wraz z podkładkami sprężystymi Ø12,2 (13) oraz podkładkami Ø40/Ø12,5x3 (8).
4. Przyłożyć korpus (1) do pasa tylnego i skrócić lekko śrubami M8x35 (9) wraz z podkładkami sprężystymi Ø8,2 (12) oraz podkładkami Ø24/Ø8,5x2,5 (7).
5. Skrócić lekko uchwyty korpusu (1) z uchem holowniczym śrubą M12x65 (11) wraz z podkładkami 45x6/60 (5), podkładkami okrągłymi Ø13,0 (14) oraz podkładkami sprężystymi Ø12,2 (13) i nakrętkami M12 (15).
6. Skrócić korpus (1) z kątownikami (3 i 4) śrubami M12x40 (10) wraz z podkładkami sprężystymi Ø12,2 (13) oraz podkładkami okrągłymi Ø13,0 (14) i nakrętkami M12 (15).
7. Dokręcić wszystkie śruby.
8. Wykonać wycięcie w zderzaku według rys. 1 i dolnej osłonie według rys. 2.
9. Zamontować zderzak tylny wraz z dolną osłoną.
10. Do korpusu (1) dokręcić kulę (2) i uchwyt gniazda elektrycznego (6) śrubami M12x65 (11) wraz z podkładkami okrągłymi Ø13,0 (14) oraz podkładkami sprężystymi Ø12,2 (13) i nakrętkami M12 (15).

Przestrzeganie niniejszej instrukcji zapewnia prawidłowy montaż i eksploatację zaczepek kulowego H-042.

Po zamontowaniu zaczepek kulowego **H-042** należy uzyskać wpis w **dowodzie rejestracyjnym** pojazdu.

UWAGA: Sprawdzać połączenia śrubowe po przejechaniu 1000 km. Kulę zawsze utrzymywać w czystości i smarować smarem stałym. Stosować osłonę kuli. Wszystkie uszkodzenia mechaniczne zaczepek kulowego **H-042** wykluczają dalszą jego eksploatację. Uszkodzony zaczepek **nie może być naprawiany**. W przypadku nie przestrzegania opisanego sposobu montażu lub niewłaściwego jego użytkowania producent **nie ponosi odpowiedzialności** za powstałe szkody.

SCHEMAT MONTAŻU:

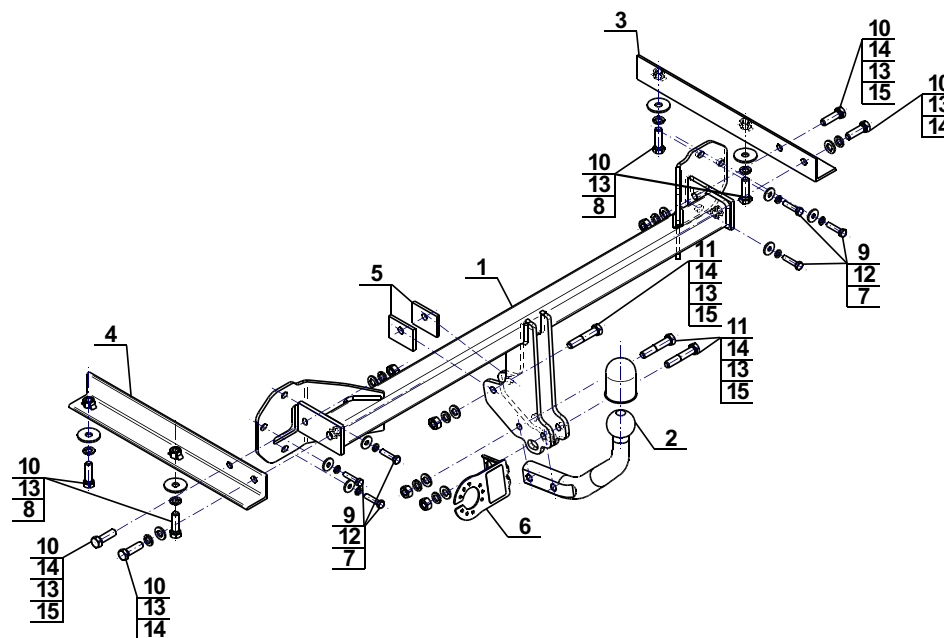

UWAGA:

Cena zaczepek kulowego nie obejmuje wiązki elektrycznej.

DESTINATION

Tow bar **H-042** is designed for towing a trailer. This ball hook has a current certification of approval authorizing the product with **E20** certification sign.

FITTING CONDITIONS

Tow bar **H-042** can be used and operated in a car with proper technical conditions of body elements. Those parts cannot be mechanically damaged. The ball hook has to be installed and operated in a car according to this instruction. All bolts and nuts in ball hook have to be screwed down with proper torque (Mo). Torque values are given below:

M8	-	25 (Nm)	M12	-	85 (Nm)
M10	-	50 (Nm)	M16	-	200 (Nm)

OPERATION CONDITIONS

The tow bar **H-042** has a rating plate describing correct and safe loads of the hook:

Typ: H-042	Tow bar catalogue number.
A50-X	Tow bar class (compressing device)
(E20) 55R-01 3327	Tow bar certification of approval number
D = 8,4 kN	Theoretical related force working on a ball hook
S = 75 kg	Max permissible vertical load of the hook ball
R = 1500 kg	Max permissible load of towing trailer

D - force is calculated using the following formula:

$$D = g \times \frac{T \times R}{T + R} \text{ kN}$$

T-technically permissible maximum mass in tonnes of the towing vehicle (also towing tractors) including, if necessary, the vertical load of a centrale axle trailer.
 R-technically permissible maximum mass in tonnes of the full trailer with drawgal free to move in the vertical plane or of the semi-trailer.
 g-acceleration due to gravity(assumed as 9,81 m/s²)

During operating individual elements of ball hook should be kept in a proper technical condition and protected from corrosion. The trailer must be linked with an elastic joint with proper durability (cord , chain) while towing .It is necessary to check periodically bolt joints during operating the ball hook. If screws are eased , it is necessary to screw them down .

FITTING

The tow bar **H-042** is made up of the following elements:

- | | | | |
|----------------------------|------------|-------------------------|-------------|
| 1. Towbar mainframe | - 1 piece | 9. Screw M8x35 | - 6 pieces |
| 2. Tow ball | - 1 piece | 10. Screw M12x40 | - 8 pieces |
| 3. Right angle bar | - 1 piece | 11. Screw M12x65 | - 3 pieces |
| 4. Left angle bar | - 1 piece | 12. Spring washer Ø8,2 | - 6 pieces |
| 5. Washer | - 2 pieces | 13. Spring washer Ø12,2 | - 11 pieces |
| 6. Electrical socket plate | - 1 piece | 14. Spring washer Ø13,0 | - 7 pieces |
| 7. Washer Ø24/Ø8,5x2,5 | - 6 pieces | 15. Nut M12 | - 5 pieces |
| 8. Washer Ø40/Ø12,5x3 | - 4 pieces | | |

Please follow the installation fitting instruction below in order to ensure correct installation of the towbar:

1. Rear bumper cutting and removing is required.
2. Remove the rear bumper with it bottom cover then remove the bumper reinforcement (reinforcement will not be reused).
3. Slide the angle bars (3 and 4) to the stringers and screw on loosely using bolts M12x40 (10) with spring washers Ø12,2 (13) and washers Ø40/ Ø12,5x3 (8).
4. Attach the towbar mainframe (1) to the rear belt and screw on loosely using bolts M8x35 (9) with spring washers Ø8,2 (12) and washers Ø24/ Ø8,5x2,5 (7).
5. Screw on loosely towbar mainframe's (1) holders with towing eye using bolt M12x65 (11) with washers 45x6/60 (5), round washers Ø13,0 (14), spring washers Ø12,2 (13) and nuts M12 (15).
6. Screw towbar mainframe (1) with the angle bars (3 and 4) using bolts M12x40 (10) with spring washers Ø12,2 (13), round washers Ø13,0 (14) and nuts M12 (15).
7. Tighten all bolts.
8. Perform undercut in the rear bumper according fig. 1 and in bottom cover according fig. 2.
9. Install rear bumper with bottom cover.
10. Attach the tow ball (2) and electrical plate (6) to the towbar mainframe (1) using bolts M12x65 (11) with round washers Ø13,0 (14), spring washers Ø12,2 (13) and nuts M12 (15).

Obeying this instruction assures correct montage and the H-042 tow bar operating.

After assembling of the tow bar **H-042** you have to get entry in cars **registration book**.

CAUTION:

Check if all bolts and nuts are correctly tightened after 1000km. Keep tow ball clean, grease and cased. All mechanical damages of tow bar excludes its further exploitation. Damaged ball hook **cannot be repaired**. In case of braking the rules of montage or unproper usage manufacturer **do not take responsibility** for arised damages.

MONTAGE DIAGRAM:

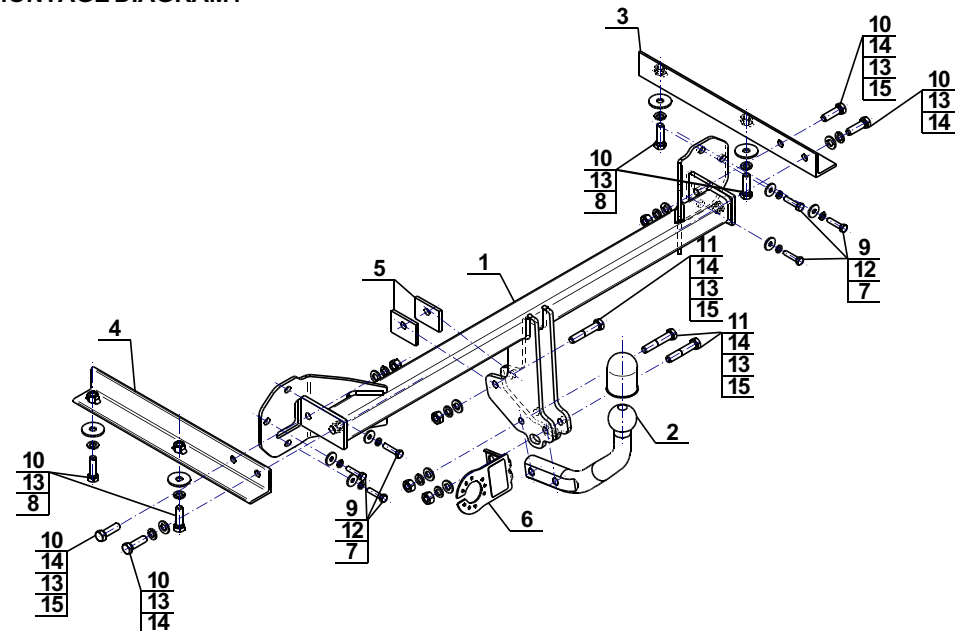

NOTE:

Bunch of wires is not included (in total price).

H-042 Honda Civic (2012)
SZABLONY WYCIĘĆ :
CUTTING TEMPLATES :

Rys.1.
Fig. 1.

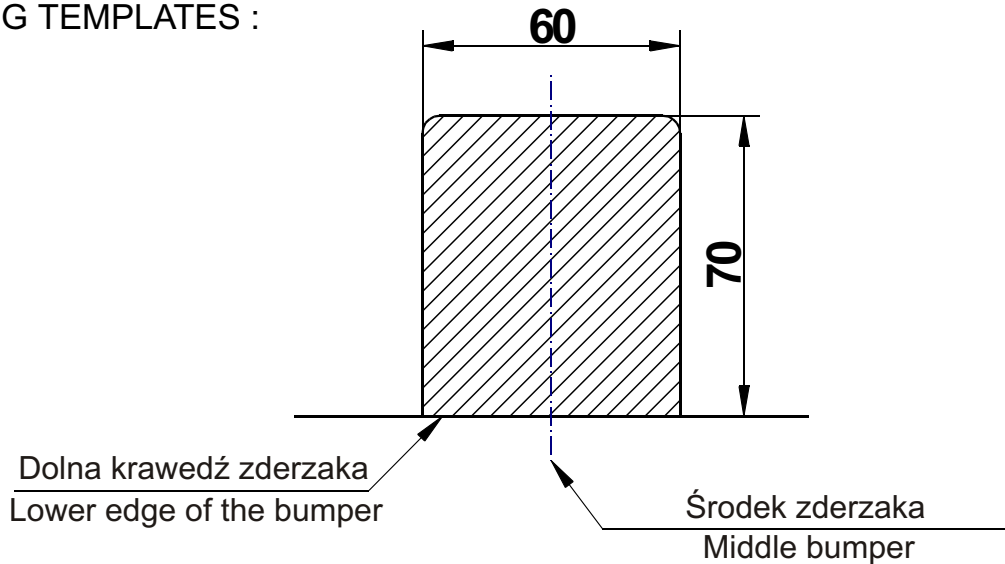

Rys.2.
Fig. 2.

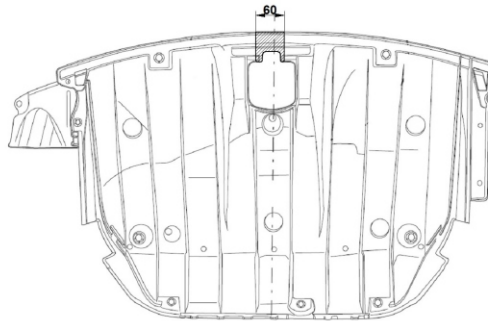

H-042 Honda Civic (2012)
SZABLONY WYCIĘĆ :
CUTTING TEMPLATES :

Rys.1.
Fig. 1.

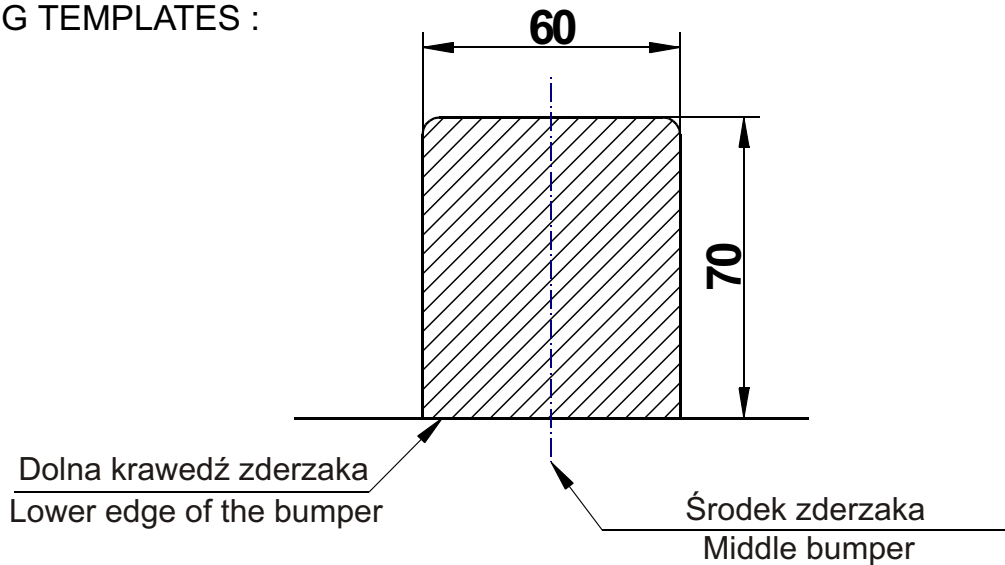

Rys.2.
Fig. 2.

