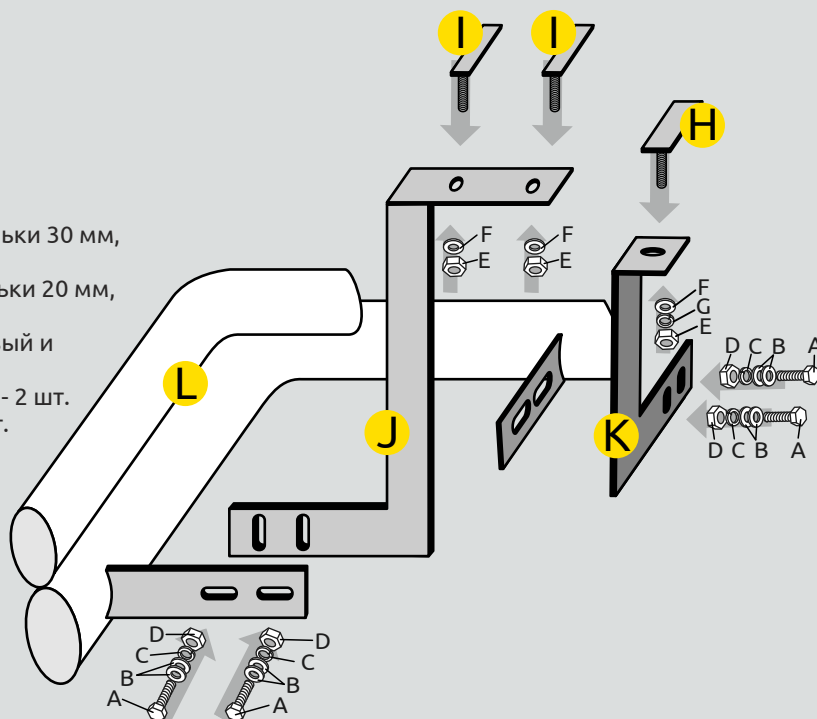

**GREAT WALL  
HOVER H6 2013-****Защита заднего бампера  
двойная угловая Ø63/51мм****Комплектация**

- A) Болт М8х30 - 8 шт.
- B) Шайба М8 - 16 шт.
- C) Шайба гроверная М8 - 8 шт.
- D) Гайка М8 - 8 шт.
- E) Гайка М10 - 6 шт.
- F) Шайба М10 - 6 шт.
- G) Шайба гроверная М10 - 2 шт.
- H) Закладные с резьбой М10 (длина шпильки 30 мм, ширина пластины 16 мм) - 2 шт.
- I) Закладные с резьбой М 10 (длина шпильки 20 мм, ширина пластины 12 мм) - 4 шт.
- J) Кронштейн крепления к лонжерону левый и правый - 2 шт.
- K) Кронштейн крепления левый и правый - 2 шт.
- L) Силовой элемент левый и правый - 2 шт.

**Требуемые инструменты**

- A) Ключ трещетка
- B) Головка на 17 мм.
- C) Головка на 13 мм.
- D) Ключ гаечный на 13 мм.
- E) Ключ гаечный на 17 мм.
- F) Удлинитель.

**Требования к установке:**

- Не устанавливать изделие на другую марку и модель автомобиля;
- Не устанавливать изделие в места не предусмотренные данной инструкцией;
- Не стучать по изделию металлическими и другими твердыми предметами (кувалда, лом, молоток, зубило и т.д.);
- Не подвергать изделие сварочным работам;
- Выполнять установку изделия строго руководствуясь данной инструкцией по установке.

**Требования к эксплуатации:**

- Не вставлять на изделие;
- Не использовать изделие в качестве опоры для домкрата и других подъемных механизмов;
- Не протирать изделие кислотными, щелочными растворами и абразивными средствами;
- Каждые 15 000 км протягивать соединительные элементы изделия;
- Не использовать изделие для буксировки транспортного средства.

## ШАГ 1

- Установите закладные с резьбой М10 (длина шпильки 20 мм, ширина пластины 12 мм) в технологические отверстия в лонжероне автомобиля.
- Закрепите кронштейн к лонжерону при помощи шайб М10 и гаек М10.



## ШАГ 2

- В технологическое отверстие в кузове автомобиля установите закладную с резьбой М10 (длина шпильки 30 мм, ширина пластины 16 мм).
- Закрепите кронштейн при помощи шайбы М10, гроверной шайбы М10, гайки М10.



## ШАГ 3

- Установите силовой элемент, закрепив его на оба кронштейна при помощи болтов М8, шайб М8, гроверных шайб и М8 гаек М8.



## ШАГ 4

- Отрегулируйте положение силового элемента относительно бампера, обеспечив минимальный зазор 15 мм и затяните крепления.



## ШАГ 5

- Повторите шаги 1 - 4 для другой стороны.
- Монтаж завершен.



## Памятка по уходу за деталями из нержавеющей стали.

Продукция компании «ПТ-групп» изготавливается из нержавеющей стали марки AISI 304 и отвечает самым высоким стандартам сегодняшнего дня.

Детали из нержавеющей стали от аналогов из других металлов выгодно отличает высокая устойчивость стали к воздействию химических реагентов и повышенная стойкость к образованию ржавчины.

Следуйте правилам по эксплуатации и уходу за деталями из нержавеющей стали, и они прослужат вам долго и надёжно:

- Не реже одного раза в месяц полируйте поверхность деталей с применением средств по уходу за нержавеющей сталью;
  - При полировке избегайте интенсивной полировки отдельных участков деталей, полировка должна быть равномерной;
  - Не используйте металлические терки и губки с абразивом для ухода за изделиями;
  - Не используйте хлорсодержащие и концентрированные солесодержащие средства по уходу;
  - Регулярно убирайте загрязнения с поверхностей деталей;
  - Избегайте длительного контакта деталей из нержавеющей стали с изделиями из ржавеющего (черного) металла.
  - Не реже одного раза в две недели обрабатывайте поверхность деталей средствами по уходу за нержавеющей сталью.
- Помните, что залог длительной и беспроблемной эксплуатации – аккуратное и бережное обращение с изделием!

**телефон технической службы поддержки**

**8 (800) 555 20 90**

(звонок по России бесплатный)

**www.ptuning.ru**

**ссылка на видео инструкцию:**

**<http://www.youtube.com/user/theptgroup>**